

MMT, PMT, WS

MIG/MAG gun

EN MIG/MAG gun **DA** MIG/MAG pistol **DE** MIG/MAG-Brenner **ES** Antorchas MIG/MAG **FI** MIG/MAG -pistoolit
FR Torches MIG/MAG FE **IT** Torce MIG/MAG **NL** MIG/MAG guns **NO** MIG/MAG pistol **PL** Uchwyty spawalnicze
MIG/MAG **PT** Tochas MIG/MAG **RU** Горелки MIG/MAG **SV** MIG/MAG pistol **ZH** MIG/MAG 焊枪



EN Operating manual
DA Bruksanvisning
DE Gebrauchsanweisung
ES Manual de instrucciones
FI Käyttöohje
FR Manuel d'utilisation
IT Manuale d'uso
NL Gebruiksaanwijzing
NO Bruksanvisning
PL Instrukcja obsługi
PT Manual de utilização
RU Инструкции по эксплуатации
SV Bruksanvisning
ZH 操作手册





- EN** Please read also the operating manual and the safety instructions of your welding machine.
- DA** Læs venligst brugermanual og sikkerhedsinstruktion på svejsemaskinen.
- DE** Bitte lesen Sie auch die Betriebsanleitung und die Sicherheitshinweise Ihrer Schweißanlage.
- ES** Por favor, lea también el manual de instrucciones y las instrucciones de seguridad de su soldadora.
- FI** Lue myös hitsauslaitteen käyttöohje ja turvallisuusohje.
- FR** Veuillez aussi lire le manuel d'utilisation ainsi que les consignes de sécurité de votre poste à souder.
- IT** Leggere anche il manuale di istruzioni e le istruzioni per la sicurezza relative alla saldatrice.
- NL** Lees ook de gebruiksaanwijzing en de veiligheidsinstructies van uw lasmachine.
- NO** Vennligst les også bruksanvisning og sikkerhets instruksjoner for din sveisemaskin.
- PL** Proszę zapoznać się również z instrukcją obsługi urządzenia spawalniczego.
- PT** Leia também o manual de operação e as instruções de segurança de seu equipamento de soldagem.
- RU** Пожалуйста прочтите так же инструкцию по эксплуатации и правила техники безопасности к Вашему сварочному аппарату.
- SV** Läs också användarmanualen och säkerhetsinstruktionerna för din svetsmaskin.
- ZH** 也请您阅读操作手册和焊机安全说明。

Ordering codes

3.0 m	MMT 25	6252513MMT	MMT 32	6253213MMT	MMT 42	6254213MMT
4.5 m	MMT 25	6252514MMT	MMT 32	6253214MMT	MMT 42	6254214MMT
3.0 m	MMT 27	6252713MMT	MMT 35	6253513MMT		
4.5 m	MMT 27	6252714MMT	MMT 35	6253514MMT		
3.0 m	PMT 25	6252513	PMT 32	6253213	PMT 42	6254213
4.5 m	PMT 25	6252514	PMT 32	6253214	PMT 42	6254214
3.0 m	PMT 27	6252713	PMT 35	6253513		
4.5 m	PMT 27	6252714	PMT 35	6253514		
6.0 m	WS 35 (Al)	6253516A12	WS 35 (Ss)	6253516S10		
3.0 m	MMT 30W	6253043MMT	MMT 42W	6254203MMT	MMT 52W	6255203MMT
4.5 m	MMT 30W	6253044MMT	MMT 42W	6254204MMT	MMT 52W	6255204MMT
3.0 m	PMT 30W	6253043	PMT 42W	6254203	PMT 52W	6255203
4.5 m	PMT 30W	6253044	PMT 42W	6254204	PMT 52W	6255204
6.0 m	WS 30W (Al)	6253046A12	WS 30W (Ss)	6253046S10	WS 30W (Ss)	6253046S12
	WS 42W (Al)	6254206A12	WS 42W (Ss)	6254206S10	WS 42W (Ss)	6254206S12
8.0 m	WS 30W (Al)	6253048A12	WS 30W (Ss)	6253048S10	WS 30W (Ss)	6253048S12
	WS 42W (Al)	6254208A12	WS 42W (Ss)	6254208S10	WS 42W (Ss)	6254208S12

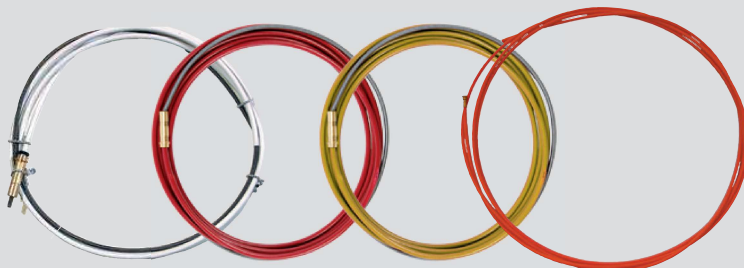

LIFE+



LIFE+ (M8)	ø	LIFE+ (M8)	ø
W007919	0.8	W006518	1.2
W007920	1.9	W010309	1.4
W006826	1.0	W007921	1.6

EN Technical data **DA** Tekniske data
DE Technische Daten **ES** Datos técnicos
FI Tekniset tiedot **FR** Caractéristiques techniques
IT Dati tecnici **NL** Technische gegevens
NO Tekniske data **PL** Dane techniczne
PT Dados técnicos **RU** Технические данные
SV Teknisk information **ZH** 技术参数

EN Loading capacity **DA** Belastningskapacitet
DE Belastbarkeit **ES** Capacidad de carga
FI Kuormitettavuus **FR** Charge maximale
IT Capacità di carico **NL** Belastbaarheid
NO Belastningskapasitet **PL** Obciążalność
PT Capacidade de carregamento **RU** Сварочный ток
SV Belastbarhet **ZH** 负荷容量

EN Duty cycle (%) **DA** Intermitterens
DE Einschaltdauer **ES** Ciclo de trabajo
FI Käyttösuhde **FR** Facteur de marche
IT Ciclo di funzionamento **NL** Inschakelduur
NO Intermitterens **PL** Cykl pracy
PT Ciclo de trabalho **RU** Рабочий цикл
SV Intermitterens **ZH** 负载持续率

EN Wire diameters (mm) **DA** Elektrodediametre
DE Drahtdurchmesser **ES** Diámetros de alambre
FI Lisäainelangan halkaisijat **FR** Diamètre fil d'apport
IT Diametri dei fili **NL** Draaddiameters
NO Tråddiameter **PL** Średnice drutu
PT Diâmetro dos arames
RU Диаметры сварочной проволоки
SV Tråddiametrar **ZH** 焊丝直径

EN Type of cooling: Air **DA** Kølingstype: Luft
DE Kühlungsart: Gas **ES** Tipo de refrigeración: Aria
FI Jäähdytystyyppi: Ilma
FR Type de refroidissement: Aire
IT Tipo di raffreddamento: Airo
NL Type koeling: Lucht
NO Type avkjøling: Luft **PL** Chłodzenie: Gazem
PT Tipo de resfriamento: Ar
RU Тип охлаждения: Воздух
SV Kylningstyp: Luft **ZH** 冷却方式: 空冷

EN Maximum temperature in inlet (°C)
DA Max. Indgangstemperatur
DE Max. Temperatur an der Eintrittsöffnung
ES Temperatura máxima en la entrada
FI Max. lämpötila sisääntulossa
FR Température maximum à l'entrée
IT Temperatura massima all'ingresso
NL Max. temperatuur in de inlaat
NO Maksimum temperatur i inntak
PL Maksymalna temperatura użytkowania
PT Temperatura máxima na entrada
RU Максимальная температура на входе
SV Max temperatur i inlopp
ZH 进口最大温度

EN Minimum flow rate (l/min) **DA** Min. flow
DE Min. Durchflussrate **ES** Velocidad mínima de flujo
FI Minimivirtaus **FR** Débit minimale
IT Portata minima **NL** Minimaal debiet
NO Minimum gassmengde **PL** Minimalny przepływ gazu
PT Taxa de fluxo mínima **RU** Минимальный расход газа (л/мин)
SV Minimum flöde **ZH** 最小流量值

EN Maximum pressure (bar) **DA** Max. tryk
DE Max. Druck **ES** Presión máxima
FI Max. paine **FR** Pression maximum
IT Pressione massima **NL** Maximale druk
NO Maksimum trykk **PL** Ciśnienie maksymalne
PT Pressão máxima **RU** Максимальное давление (бар)
SV Maximum tryck **ZH** 最大压力 (巴)

Technical data

MMT/PMT	25	27	32	35	42	
Loading capacity Ar + CO ₂ (A)	250	270	320	350	420	
Duty cycle (%)	35	35	35	35	35	
Wire diameter (mm)	0.6 – 1.2	0.6 – 1.2	0.8 – 1.6	0.8 – 1.6	0.8 – 1.6	
Type of cooling	Air	Air	Air	Air	Air	
MMT/PMT	30W	42W	52W	WS 35	WS 30W	WS 42W
Loading capacity Ar + CO ₂ (A)	300	400	500	300	300	400
Duty cycle (%)	100	100	100	35	100	100
Wire diameter (mm)	0.8 – 1.6	0.8 – 1.6	0.8 – 1.6	Al 1.2 Ss 1.0	Al 1.2(1.6) Ss 1.0–1.2	Al 1.2(1.6) Ss 1.0–1.2
Type of cooling	Water	Water	Water	Air	Water	Water
Cooling data	MMT/PMT 30W, 42W, 52W			WS 35, 30W, 42W		
Max. temp. in inlet (°C)	50		Min. pressure (bar)		1	
Min. flow rate (l/min)	1		Max. pressure (bar)		5	
IEC / EN 60974-7						
Euro adapter						
EN Connection to MIG unit. DA Tilslutning til MIG enhed. DE Anschluss an MIG-Gerät. ES Conexión a unidad MIG. FI Liittäminen MIG-yksikköön. FR Raccordement au poste MIG. IT Collegamento all'unità MIG. NL Aansluiting op MIG-apparaat. NO Tilkobling av MIG-enhet. PL Złącze dla jednostki MIG. PT Conexão à unidade MIG. RU Подключение к установке MIG. SV Anslutning till MIG-enhet. ZH MIG连接欧式接口。						

EN Minimum pressure (bar) **DA** Min. tryk
DE Min. Druck **ES** Presión mínima
FI Minimipaine **FR** Pression minimum
IT Pressione minima **NL** Minimale druk
NO Minimum trykk **PL** Ciśnienie minimalne
PT Pressão mínima **RU** Минимальное давление (бар)
SV Minimum tryck **ZH** 最小压力 (巴)

EN Ordering codes **DA** Bestillingsnumre
DE Bestellnummern **ES** Códigos de pedido
FI Tilaukskoodit **FR** Codes de commande
IT Codici d'ordine **NL** Bestelnummers
NO Bestillingskoder **PL** Numery do zamówienia
PT Códigos para reposição **RU** Коды заказа
SV Artikelnummer **ZH** 订单编号

MMT/PMT 25

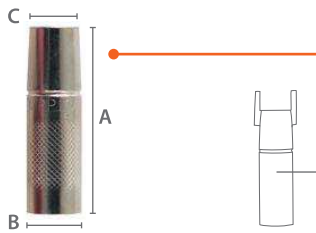

	A	B	C
9580101	60.5 mm	18 mm	14 mm
958010101 (= 9580101 + 9591010)	60.5 mm	18 mm	14 mm
4113470	60.5 mm	18 mm	14 mm
9580101E	60.5 mm	20 mm	14 mm



9591010



M6	ø
9876634	0.6
9876635	0.8
9876633	0.9
9876636	1.0
9876637	1.2



9580173 M6



9591079



4275240



4153040 (45°)



4188571		0.6–0.8 mm		3.0 m		
4188581		0.9–1.2 mm		3.0 m		
W005920	DL-Chili	0.6–1.0 mm	Fe/Al/Ss	3.0 m	ø 1.5 mm	
W005921	DL-Chili	1.0–1.2 mm	Fe/Al/Ss	3.0 m	ø 2.0 mm	
4188572		0.6–0.8 mm		4.5 m		
4188582		0.9–1.2 mm		4.5 m		
W005937	DL-Chili	0.6–1.0 mm	Fe/Al/Ss	4.5 m	ø 1.5 mm	
W005938	DL-Chili	1.0–1.2 mm	Fe/Al/Ss	4.5 m	ø 2.0 mm	

MMT/PMT 27, 32 / MMT/PMT/WS 30W

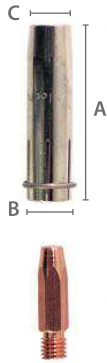

	A	B	C
4295760 (M8)	76	20	14
4295760L (M8)	79	20	14
4295760C (M8)	76	20	12
4294970 (M6)	70	20	14



M8	ø		M8	ø
9580122	0.8		9580122A	0.8
9580121	0.9		9580121A	0.9
9580123	1.0		9580123A	1.0
9580124	1.2		9580124A	1.2
9580125	1.4		9580125A	1.4
9580126	1.6		9580126A	1.6
9580123ZR	1.0	CuCr1Zr	9580122SS	0.8
9580124ZR	1.2	CuCr1Zr	9580121SS	0.9
9580125ZR	1.4	CuCr1Zr	9580123SS	1.0
9580123AG	1.0	CuAg	9580124SS	1.2
9580124AG	1.2	CuAg	9580126SS	1.6

M6	ø
9876634	0.6
9876635	0.8
9876633	0.9
9876636	1.0
9876637	1.2
9876639	1.6

4294890	M6
4295740	M8



4294880
4294880CER
27, 32: 3146780 (50°)
30W: 3146800 (50°)



4188571		0.6–0.8 mm		3.0 m		
4188581		0.9–1.2 mm		3.0 m		
4188591		1.4–1.6 mm		3.0 m		
W005920	DL-Chili	0.6–1.0 mm	Fe/Al/Ss	3.0 m	ø 1.5 mm	
W005921	DL-Chili	1.0–1.2 mm	Fe/Al/Ss	3.0 m	ø 2.0 mm	
W005922	DL-Chili	1.2–1.6 mm	Fe/Al/Ss	3.0 m	ø 2.5 mm	
W007671	DL-Chili	1.6 mm	Al	3.0 m	ø 3.0 mm	
4188572		0.6–0.8 mm		4.5 m		
4188582		0.9–1.2 mm		4.5 m		
4188592		1.4–1.6 mm		4.5 m		
W005937	DL-Chili	0.6–1.0 mm	Fe/Al/Ss	4.5 m	ø 1.5 mm	
W005938	DL-Chili	1.0–1.2 mm	Fe/Al/Ss	4.5 m	ø 2.0 mm	
W005939	DL-Chili	1.2–1.6 mm	Fe/Al/Ss	4.5 m	ø 2.5 mm	
W007957	DL-Chili	1.6 mm	Al	4.5 m	ø 3.0 mm	
W005943	DL-Chili	0.6–1.0 mm	Fe/Al/Ss	6.0 m	ø 1.5 mm	
W005944	DL-Chili	1.0–1.2 mm	Fe/Al/Ss	6.0 m	ø 2.0 mm	
W005945	DL-Chili	1.2–1.6 mm	Fe/Al/Ss	6.0 m	ø 2.5 mm	
W007672	DL-Chili	1.6 mm	Al	6.0 m	ø 3.0 mm	
W005946	DL-Chili	0.6–1.0 mm	Fe/Al/Ss	8.0 m	ø 1.5 mm	
W005947	DL-Chili	1.0–1.2 mm	Fe/Al/Ss	8.0 m	ø 2.0 mm	
W005948	DL-Chili	1.2–1.6 mm	Fe/Al/Ss	8.0 m	ø 2.5 mm	
W007958	DL-Chili	1.6 mm	Al	8.0 m	ø 3.0 mm	

MMT/PMT/WS 35

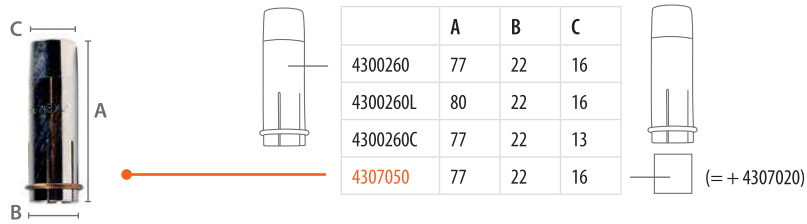

4307020

M8	ø		M8	ø	WS, M8	ø
9580122	0.8		9580122A	0.8		
9580121	0.9		9580121A	0.9		
9580123	1.0		9580123A	1.0	9580123A	1.0
9580124	1.2		9580124A	1.2	9580124A	1.2
9580125	1.4		9580125A	1.4		
9580126	1.6		9580126A	1.6		
9580123ZR	1.0	CuCr1Zr	9580122Ss	0.8		
9580124ZR	1.2	CuCr1Zr	9580121Ss	0.9		
9580125ZR	1.4	CuCr1Zr	9580123Ss	1.0	9580123Ss	1.0
9580123AG	1.0	CuAg	9580124Ss	1.2		
9580124AG	1.2	CuAg	9580126Ss	1.6		



4295740

M8



W004390

W004165

SP004585 (50°)

SP600317 (50°)

4188571		0.6–0.8 mm		3.0 m		
4188581		0.9–1.2 mm		3.0 m		
4188591		1.4–1.6 mm		3.0 m		
W005920	DL-Chili	0.6–1.0 mm	Fe/Al/Ss	3.0 m	ø 1.5 mm	
W005921	DL-Chili	1.0–1.2 mm	Fe/Al/Ss	3.0 m	ø 2.0 mm	
W005922	DL-Chili	1.2–1.6 mm	Fe/Al/Ss	3.0 m	ø 2.5 mm	
W007671	DL-Chili	1.6 mm	Al	3.0 m	ø 3.0 mm	
4188572		0.6–0.8 mm		4.5 m		
4188582		0.9–1.2 mm		4.5 m		
4188592		1.4–1.6 mm		4.5 m		
W005937	DL-Chili	0.6–1.0 mm	Fe/Al/Ss	4.5 m	ø 1.5 mm	
W005938	DL-Chili	1.0–1.2 mm	Fe/Al/Ss	4.5 m	ø 2.0 mm	
W005939	DL-Chili	1.2–1.6 mm	Fe/Al/Ss	4.5 m	ø 2.5 mm	
W007957	DL-Chili	1.6 mm	Al	4.5 m	ø 3.0 mm	
W005943	DL-Chili	0.6–1.0 mm	Fe/Al/Ss	6.0 m	ø 1.5 mm	
W005944	DL-Chili	1.0–1.2 mm	Fe/Al/Ss	6.0 m	ø 2.0 mm	
W005945	DL-Chili	1.2–1.6 mm	Fe/Al/Ss	6.0 m	ø 2.5 mm	
W007672	DL-Chili	1.6 mm	Al	6.0 m	ø 3.0 mm	

MMT/PMT 42

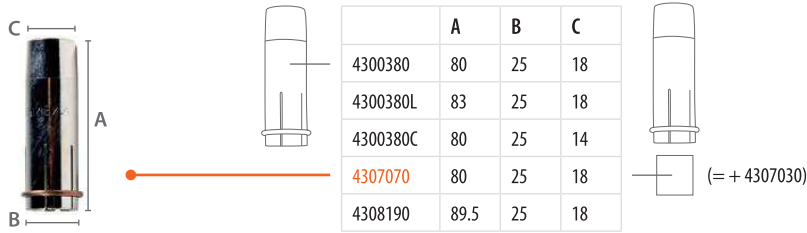

4307030



M8	ø		M8	ø
9580122	0.8		9580122A	0.8
9580121	0.9		9580121A	0.9
9580123	1.0		9580123A	1.0
9580124	1.2		9580124A	1.2
9580125	1.4		9580125A	1.4
9580126	1.6		9580126A	1.6
9580123ZR	1.0	CuCr1Zr	9580122Ss	0.8
9580124ZR	1.2	CuCr1Zr	9580121Ss	0.9
9580125ZR	1.4	CuCr1Zr	9580123Ss	1.0
9580123AG	1.0	CuAg	9580124Ss	1.2
9580124AG	1.2	CuAg	9580126Ss	1.6



4304600 M8



W004505



W004579

SP004578 (50°)

SP600316 (50°)



4188571		0.6–0.8 mm		3.0 m		
4188581		0.9–1.2 mm		3.0 m		
4188591		1.4–1.6 mm		3.0 m		
W005920	DL-Chili	0.6–1.0 mm	Fe/Al/Ss	3.0 m	ø 1.5 mm	
W005921	DL-Chili	1.0–1.2 mm	Fe/Al/Ss	3.0 m	ø 2.0 mm	
W005922	DL-Chili	1.2–1.6 mm	Fe/Al/Ss	3.0 m	ø 2.5 mm	
W007671	DL-Chili	1.6 mm	Al	3.0 m	ø 3.0 mm	
4188572		0.6–0.8 mm		4.5 m		
4188582		0.9–1.2 mm		4.5 m		
4188592		1.4–1.6 mm		4.5 m		
W005937	DL-Chili	0.6–1.0 mm	Fe/Al/Ss	4.5 m	ø 1.5 mm	
W005938	DL-Chili	1.0–1.2 mm	Fe/Al/Ss	4.5 m	ø 2.0 mm	
W005939	DL-Chili	1.2–1.6 mm	Fe/Al/Ss	4.5 m	ø 2.5 mm	
W007957	DL-Chili	1.6 mm	Al	4.5 m	ø 3.0 mm	

MMT/PMT/WS 42W / MMT/PMT 52W



42W	A	B	C	52W	A	B	C
4300260	77	22	16	4300380	80	25	18
4300260L	80	22	16	4300380L	83	25	18
4300260C	77	22	13	4300380C	80	25	14
4307050	77	22	16	4307070	80	25	18
				4308190	89.5	25	18



4307020 (42W), 4307030 (52W)



	M8	ø		M8	ø
	9580122	0.8		9580122A	0.8
	9580121	0.9		9580121A	0.9
42 W	9580123	1.0		9580123A	1.0
52 W	9580124	1.2		9580124A	1.2
	9580125	1.4		9580125A	1.4
	9580126	1.6		9580126A	1.6
	9580123ZR	1.0	CuCr1Zr	9580122Ss	0.8
	9580124ZR	1.2	CuCr1Zr	9580121Ss	0.9
	9580125ZR	1.4	CuCr1Zr	9580123Ss	1.0
	9580123AG	1.0	CuAg	9580124Ss	1.2
	9580124AG	1.2	CuAg	9580126Ss	1.6



42W, M9: W006183, W006182 (Cu) 52W, M8: W004508



42W: W006146
52W: W004505



42W: SP004531
52W: SP004558



42W: SP004539 (50°)
52W: SP004563 (50°)

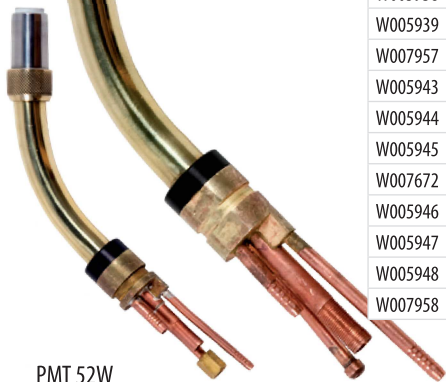

PMT 52W

4188571		0.6–0.8 mm		3.0 m		
4188581		0.9–1.2 mm		3.0 m		
4188591		1.4–1.6 mm		3.0 m		
W005920	DL-Chili	0.6–1.0 mm	Fe/Al/Ss	3.0 m	ø 1.5 mm	
W005921	DL-Chili	1.0–1.2 mm	Fe/Al/Ss	3.0 m	ø 2.0 mm	
W005922	DL-Chili	1.2–1.6 mm	Fe/Al/Ss	3.0 m	ø 2.5 mm	
W007671	DL-Chili	1.6 mm	Al	3.0 m	ø 3.0 mm	
4188572		0.6–0.8 mm		4.5 m		
4188582		0.9–1.2 mm		4.5 m		
4188592		1.4–1.6 mm		4.5 m		
W005937	DL-Chili	0.6–1.0 mm	Fe/Al/Ss	4.5 m	ø 1.5 mm	
W005938	DL-Chili	1.0–1.2 mm	Fe/Al/Ss	4.5 m	ø 2.0 mm	
W005939	DL-Chili	1.2–1.6 mm	Fe/Al/Ss	4.5 m	ø 2.5 mm	
W007957	DL-Chili	1.6 mm	Al	4.5 m	ø 3.0 mm	
W005943	DL-Chili	0.6–1.0 mm	Fe/Al/Ss	6.0 m	ø 1.5 mm	
W005944	DL-Chili	1.0–1.2 mm	Fe/Al/Ss	6.0 m	ø 2.0 mm	
W005945	DL-Chili	1.2–1.6 mm	Fe/Al/Ss	6.0 m	ø 2.5 mm	
W007672	DL-Chili	1.6 mm	Al	6.0 m	ø 3.0 mm	
W005946	DL-Chili	0.6–1.0 mm	Fe/Al/Ss	8.0 m	ø 1.5 mm	
W005947	DL-Chili	1.0–1.2 mm	Fe/Al/Ss	8.0 m	ø 2.0 mm	
W005948	DL-Chili	1.2–1.6 mm	Fe/Al/Ss	8.0 m	ø 2.5 mm	
W007958	DL-Chili	1.6 mm	Al	8.0 m	ø 3.0 mm	

EN Check the package contents. **DA** Kontroller pakkens indhold. **DE** Überprüfen Sie den Packungsinhalt. **ES** Revise el contenido de la caja. **FI** Tarkista pakkauksen sisältö. **FR** Vérifiez le contenu de l'emballage. **IT** Controllare il contenuto della confezione. **NL** Controleer de inhoud van de verpakking. **NO** Kontroller pakningsinnholdet. **PL** Sprawdź zawartość opakowania. **PT** Verifique o conteúdo da embalagem. **RU** Проверьте комплектность. **SV** Kontrollera förpackningens innehåll. **ZH** 检查包装内的物品。

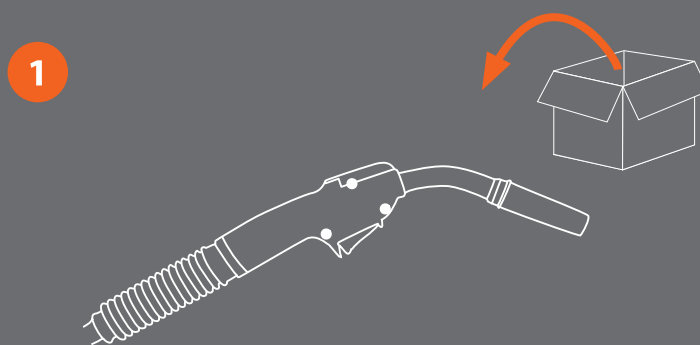

EN Check that the wire liner and contact tip suit for the wire. **DA** Tjek at trådliner og gasdyse passer til tråden. **DE** Prüfen ob Drahtleiter und Stromdüse für den verwendeten Drahttyp und -größe geeignet sind. **ES** Compruebe que la sirga de alambre y el tubo de contacto se adapten al tipo de hilo. **FI** Tarkista, että langanjohdin ja virtasuutin sopivat käytettävälle langalle. **FR** Vérifiez que la gaine et le tube de contact conviennent au fil. **IT** Controllare che la guaina del filo e la punta di contatto siano idonee al filo utilizzato. **NL** Controleer of de draadliner en de contacttip geschikt zijn voor de draad. **NO** Sjekk at trådleder og kontaktør passer til sveisetråden som benyttes. **PL** Sprawdź czy przewodnica drutu i końcówka prądowa są odpowiednie dla zastosowanego rozmiaru i rodzaju drutu. **PT** Verifique se o conduite do arame e o bico de contato são apropriados ao diâmetro do arame. **RU** Проверьте соответствие установленного направляющего канала и контактного наконечника, выбранной проволоке. **SV** Kontrollera att tråddledaren och kontaktmunstycket passar tråden. **ZH** 检查导丝管和导电嘴是否符合焊丝。



EN Dress the sharp filler wire. Improves wire loading and consumables life. **DA** Afrund tråden med en fil. **DE** Feilen Sie das Drahtende rund. Erhöht die Drahtvorschub- und Verschleißteillebensdauer. **ES** Lime el extremo cortante del alambre de relleno. **FI** Viilaa langan pää tylpäksi. Se helpottaa langansyöttöä ja pidentää osien käyttöikää. **FR** Apprêtez l'extrémité tranchante du fil d'apport pour faciliter le passage du fil. **IT** Limare l'estremità del filo di saldatura. Migliora l'inserimento del filo e la durata dei consumabili. **NL** Vijl het uiteinde van de toevoegdraad. Dit i componenten da sostituire. **NO** Klipp enden av tilsett materialet (Fil trådenden rund dersom teflonleder brukes). **PL** Spiluj ostrą końcówkę drutu. Ułatwia wprowadzanie drutu i przedłuża żywotność przewodnicy. **PT** Lime a extremidade do arame de soldagem. Desliza melhor e aumenta a duração dos consumíveis. **RU** Обработайте острый край сварочной присадочной проволоки. **SV** Fila av änden på tillsatsmaterialet. Det förbättrar trådinmatning och livslängd på slitdelar. **ZH** 对填充焊丝的尖锐末端进行修整，便于导入焊丝，延长易损件寿命。

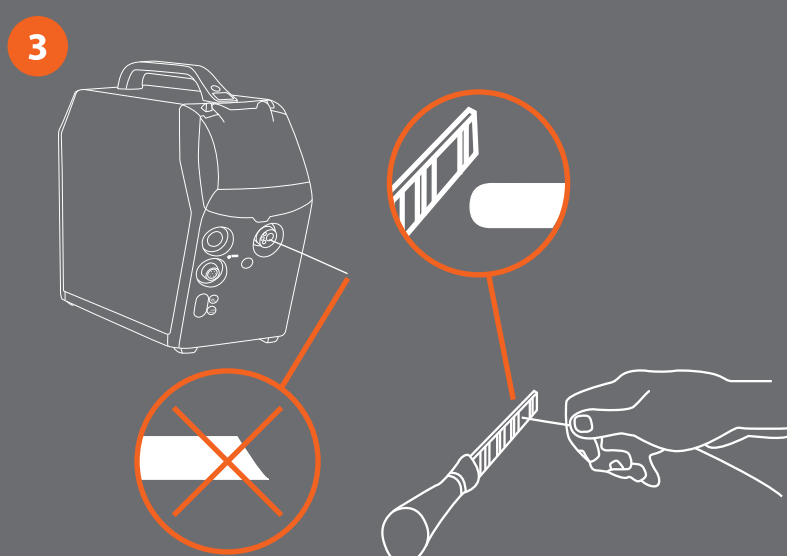

EN Connect the welding gun and hand tighten the collar.
DA Tilslut svejsepistolen og stram omløber. **DE** Schließen Sie den Schweißbrenner an und drehen Sie die Manschette fest. **ES** Conecte la antorcha de soldadura, apretando la tuerca de fijación al euro conector. **FI** Liitä hitsauspistoolin kaapeli ja kiristä kiinnitysholkki käsin. **FR** Connecter la torche de soudage et serrer le collet. **IT** Collegare la torcia di saldatura e serrare a mano il collare. **NL** Sluit het laspistool aan op de machineconnector en draai handvast. **NO** Koble til sveisepistolen, og skru til eurokoblingen for hånd. **PL** Podłącz uchwyt spawalniczy i dokręć go. **PT** Conecte a tocha de soldagem e aperte bem a porca. **RU** Подсоедините сварочную горелку и затяните крепление. **SV** Anslut svetspistolen och dra åt låsmuttern. **ZH** 连接焊枪，并用手拧紧轴套。

EN When connecting a cooling circuit, observe the colour coding. **DA** Bemærk farvekoderne ved tilslutning af køleslangerne. **DE** Beim Anschluss der Kühlschläuche ist auf die Farbcodierung zu achten. **ES** Con equipos refrigerados, controlar los colores de conexión de las mangueras. **FI** Kiinnitä jäähdytysletkut värikoodien mukaisesti. **FR** Connecter le refroidisseur en observant le code des couleurs. **IT** Nel collegare un circuito di raffreddamento, rispettare i codici colore. **NL** Als u een koelcircuit aansluit let u dan goed op de kleurcodering. **NO** Når vannkjøler er tilkoblet, legg merke til fargekodingen. **PL** Podłączając uchwyt spawalniczy do chłodnicy zwróć uwagę na kolorowe oznaczenia szybkolączcy. **PT** Preste atenção às cores das mangueiras do refrigerador. **RU** При подключении водоохлаждения обращайтесь внимание на цветовые обозначения. **SV** Observera kulörkodningen när kylslangarna ansluts. **ZH** 连接冷却回路时，应注意确认水管颜色。

EN Load filler wire using the WIRE INCH button or use gun trigger. **DA** Fremfør tråden ved hjælp af WIRE INCH knappen eller ved brug af kontakten på pistolen. **DE** Schweißdraht mit der Drahtvorschub- oder Brennertaste zuführen. **ES** Cargar el hilo de relleno mediante el botón WIRE INCH o utilizar el gatillo de la antorcha. **FI** Syötä lanka WIRE INCH -painikkeella tai painamalla liipaisinta. **FR** Chargez le fil d'apport en appuyant sur la touche WIRE INCH (Avancement du fil) ou sur la gâchette de la torche. **IT** L'avanzamento del filo avviene utilizzando il pulsante INCH WIRE o utilizzare il tasto presente sulla torcia. **NL** Voer de lasdraad in met de WIRE INCH toets of gebruik de pistoolschakelaar. **NO** Mat frem sveisetråden ved å bruke WIRE INCH knappen eller bruk pistolbryteren. **PL** Wprowadź drut elektrodowy, korzystając z przycisku WIRE INCH. **PT** Carregue o arame usando o botão WIRE INCH ou utilize o gatilho da tocha. **RU** Протяните проволоку с помощью функции WIRE INCH или с помощью кнопки горелки. **SV** Ladda tillsatsmaterialet genom knappen WIRE INCH eller använd pistolavtryckaren. **ZH** 使用WIRE INCH按钮或焊枪扳机填充焊丝。

4

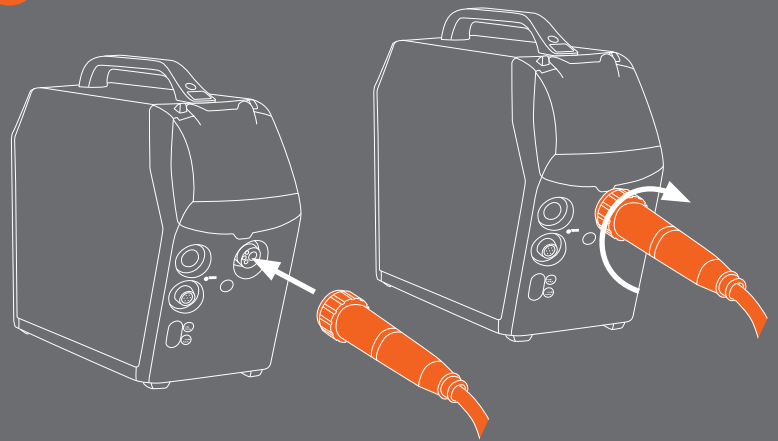

5

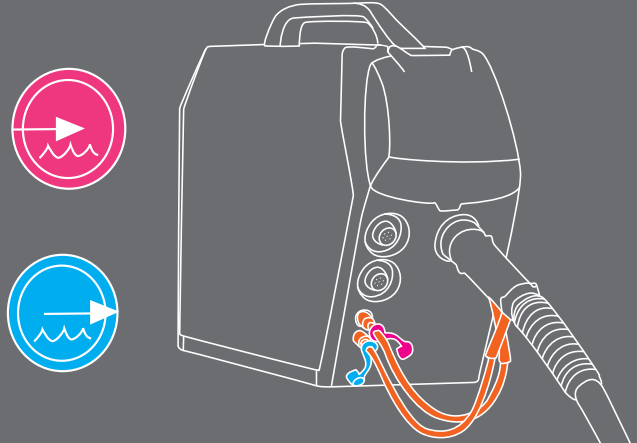

6

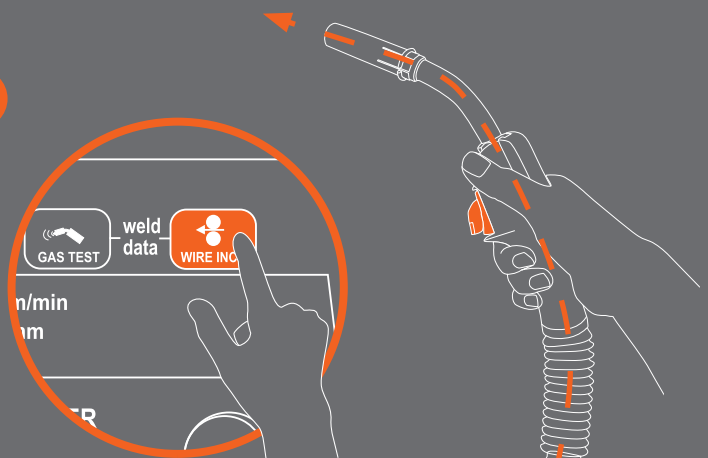

EN Check gas flow rate and adjust to suit your application. **DA** Indstil beskyttelsesgasflow til korrekt værdi i forhold til arbejdsopgaven. **DE** Gasdurchflussmenge messen und der Anwendung anpassen. **ES** Compruebe el caudal de gas y ajústelo según su aplicación. **FI** Tarkista kaasunvirtaus ja säädä se hitsauskohteen mukaiseksi. **FR** Vérifier le niveau de débit du gaz et l'ajuster en fonction de votre application. **IT** Verificare la portata del flusso del gas e regolarla a seconda della propria applicazione. **NL** Controleer de gasflow en stel het verbruik in. **NO** Kontrollér gassmengden og justér iht. bruksområde. **PL** Sprawdź przepływ gazu i dostosuj go do zadania. **PT** Verifique a taxa de fluxo de gás e ajuste a vazão de acordo com à sua soldagem. **RU** Проверьте расход газа, и настройте соответственно вашему применению. **SV** Kontrollera gasflödet och ställ in flödet så att det passar din applikation. **ZH** 检查气流量，并根据具体应用进行调节。

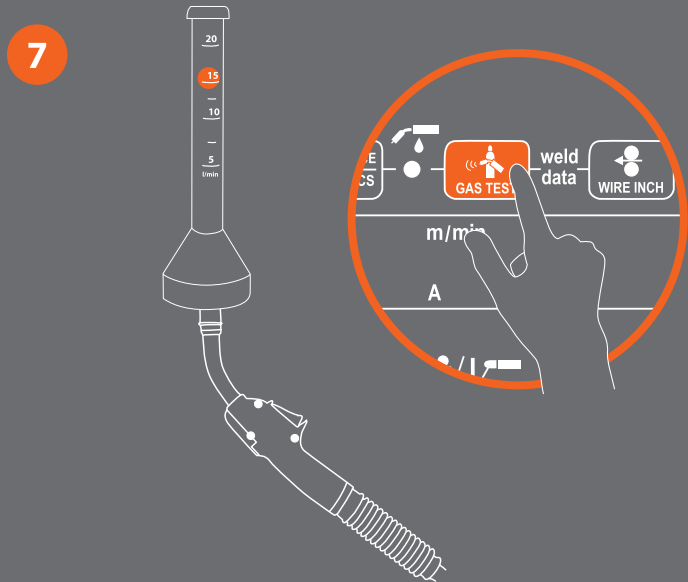

EN Trim excess filler wire at a slight angle. Improves ignition. **DA** Klip tråden med en skæv vinkel. Det forbedrer tændegenskaberne. **DE** Überschüssigen Schweißdraht im leichten Winkel abschneiden. Verbessert die Zündung. **ES** Recortar el extremo del hilo de relleno con un ligero ángulo. Mejora la ignición. **FI** Leikkaa lanka hieman teräväksi, jolloin sytytys helpottuu. **FR** Avant de commencer à souder, coupez l'excédent de fil d'apport sous un léger angle, pour améliorer l'amorçage. **IT** Tagliare il filo in eccesso con uno smusso angolato. Migliora l'innescio. **NL** Knip overtollig lasdraad in onder lichte hoek af. Dit verbetert de ontsteking. **NO** Klipp av tråden skrått, dette bedrer tenningen. **PL** Obetnij pod kątem nadmiar drutu do spawania. Poprawia to charakterystykę zajarzenia łuku. **PT** Corte o excesso de arame de solda com um pequeno ângulo. Isso melhora a ignição. **RU** Отрежьте излишек сварочной проволоки под небольшим углом, это улучшит поджиг дуги. **SV** Kara tillsatsmaterialet i en liten vinkel. Förbättrar tändningen. **ZH** 用较小角度切掉多余焊丝，促进引燃。

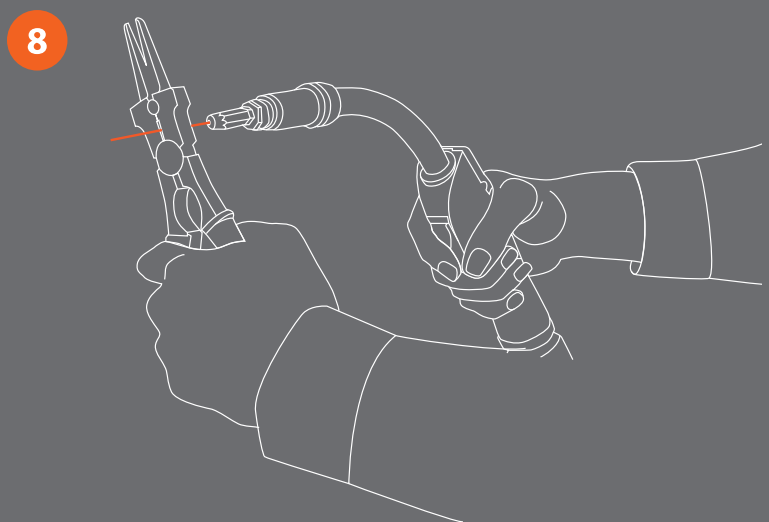

EN Enjoy using your Kemppi welding gun. **DA** Glæd dig til at bruge Kemppi svejsepistol. **DE** Viel Freude mit Ihrem Kemppi Schweißbrenner. **ES** Disfrutar usando la antorcha de soldadura Kemppi. **FI** Nauti helposta hitsauskesta Kemppi-pistoolilla. **FR** Profitez bien de votre torche de soudage Kemppi. **IT** Ottima scelta la torcia di saldatura Kemppi. **NL** Veel plezier met uw Kemppi laspistool. **NO** Nyt bruken av en Kemppi sveisepistol. **PL** Twój uchwyt spawalniczy jest gotowy do użycia. **PT** Faça bom uso da sua tocha de soldagem Kemppi. **RU** Желаем Вам приятной работы с горелкой! **SV** Njut av att använda din Kemppi svetspistol. **ZH** 请放心使用肯倍焊枪。

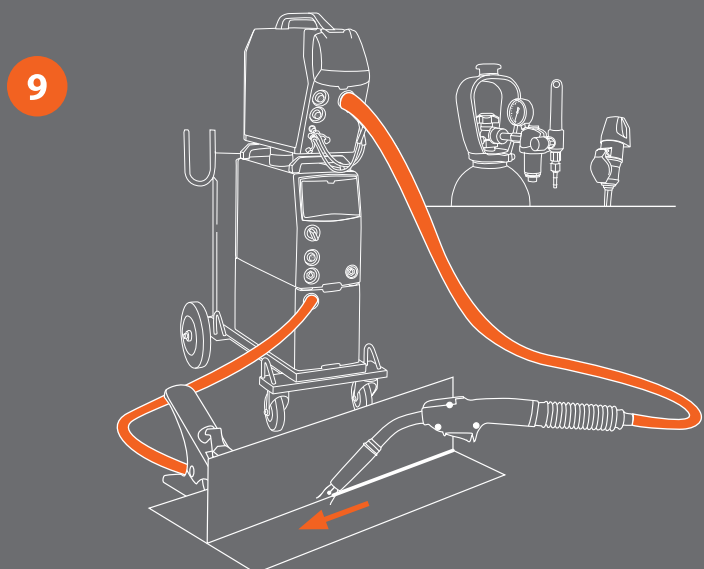

PMT + RMT 10

EN RMT 10 allows adjustment for wire speed, welding power or channel selection. **DA** RMT 10 giver mulighed for justering af trådhastighed, svejseenergi eller hukommelseskanalvalg. **DE** Mit dem RMT 10 können Drahtvorschubgeschwindigkeit, Schweißstrom und die Kanalauswahl gesteuert werden. **ES** La RMT 10 permite ajustar la velocidad del alambre, la potencia de soldadura, o la selección de canales. **FI** RMT 10:llä voit säätää langansyöttönopeutta, hitsaustehoja ja muistikanaavia. **FR** RMT 10 permet le réglage de la vitesse du fil, la puissance de soudage ou la sélection d'un canal de mémoire. **IT** RMT 10 consente la regolazione della velocità del filo, della potenza di saldatura e della selezione del canale. **NL** De RMT 10 regelt de draadsnelheid, de stroomsterkte of de kanaalselectie. **NO** RMT 10 gjør det mulig å justere trådmåtningshastighet, sveiseeffekt og kanalvalg. **PL** Za pomocą RMT 10 można ustawić prędkość podawania drutu, moc spawania oraz wybrać kanał pamięci. **PT** O RMT 10 permite o ajuste de velocidade do arame, a potência de soldagem ou a seleção de canais. **RU** RMT 10 позволяет регулировать скорость подачи проволоки, сварочный ток, или переключать каналы памяти. **SV** RMT 10 medger justering av trådmåtningshastighet, svetsseffekt eller val av minneskanal. **ZH** RMT 10 焊丝速度，焊接功率或通道选择。

EN To connect RMT 10, release fastening screw and remove cover plate. **DA** Montering af RMT 10, løsn skruen i siden og fjern dækpladen. **DE** Zum Anschließen des RMT 10 lösen Sie die Feststellschraube und entfernen Sie die Abdeckplatte. **ES** Para conectar la RMT 10, libere el tornillo de ajuste y quite la cubierta protectora. **FI** Kiinnitä RMT 10 avaamalla ruuvi ja poistamalla suojailevy. **FR** Pour sélectionner le RMT 10, dévisser la vis de fixation et enlever le couvercle. **IT** Per collegare RMT 10, allentare la vite di fissaggio e rimuovere la piastra di copertura. **NL** Om de RMT 10 aan te sluiten, dient u de bevestigingsbout los te bouten en de afdekplaat te verwijderen. **NO** For å montere RMT 10, løsne festeskruen og fjern dekelet. **PL** Aby podłączyć RMT 10 wykręć śrubkę mocującą i usuń zaślepkę. **PT** Para conectar o RMT 10, solte o parafuso de fixação e remova a chapa de cobertura. **RU** Для подключения RMT 10, ослабьте крепежные винты и снимите крышку. **SV** För att montera RMT 10 lossna på skruvarna och ta bort skyddslockan. **ZH** 连接RMT 10，取掉固定螺丝并拆除盖板。

EN Slide RMT10 into position and replace securing screw. **DA** Skub RMT 10 på plads og spænd skruen. **DE** Schieben Sie den RMT 10 in Position und setzen Sie die Feststellschraube wieder ein. **ES** Deslice la RMT 10 hasta su posición y vuelva a colocar el tornillo fijador. **FI** Työnnä RMT 10 paikalleen ja kiinnitä ruuvi. **FR** Glissez le RMT 10 en place et réviser la vis de fixation. **IT** Fare scorrere l'unità RMT 10 in posizione e reinserire la vite di fissaggio. **NL** Installeer de RMT 10 in plaats de bevestigingsbout terug. **NO** Skyv RMT 10 til riktig posisjon og sett skruen på plass. **PL** W to miejsce wsuń RMT 10 i przymocuj za pomocą śrubki. **PT** Deslize o RMT 10 para a posição e recolque o parafuso de fixação. **RU** Вставьте RMT 10 в нужное положение и замените крепежный винт. **SV** Skjut RMT 10 till rätt position och skruva i skruvarna. **ZH** 安装RMT 10并替换安全螺丝。

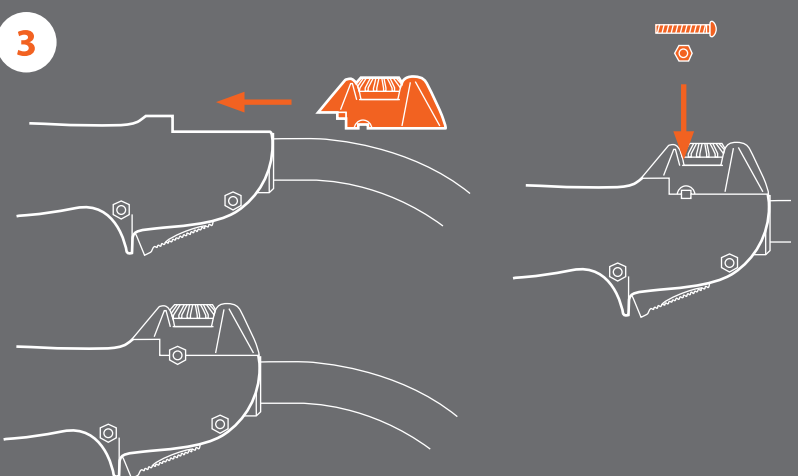
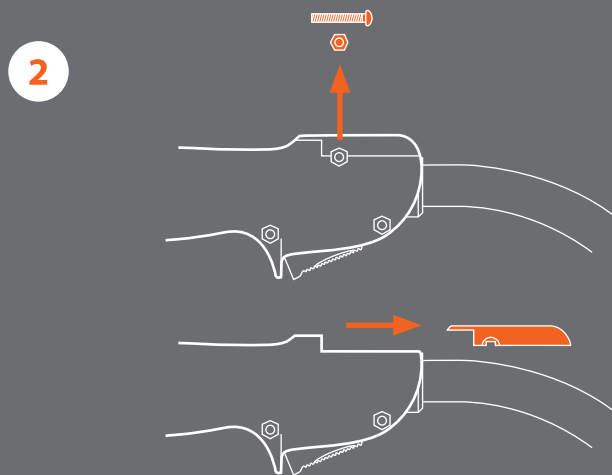

EN When fitting new liners, lay the welding gun cable straight on a flat surface. **DA** Når liner monteres i slangen, skal pistolen ligge udstrakt på en jævn overflade. **DE** Legen Sie bei der Montage neuer Leiter den Brenner gerade auf eine ebene Oberfläche. **ES** Para montar nuevas sirgas, colocar la antorcha sobre una superficie plana. **FI** Kun vaihdat langanjohtimen, aseta kaapeli tasaiselle alustalle. **FR** Lors du montage de nouvelles gaines, posez le pistolet à plat sur une surface plane. **IT** Quando si sostituisce la guaina, posizionare la la torcia dritta su una superficie piana. **NL** Leg het pistool recht op een vlakke ondergrond bij het monteren van nieuwe draadliner. **NO** Når ny trådleder tilpasses, legg pistolen utstrakt på et flatt underlag. **PL** Aby zamontować nową przewodnicę, połóż uchwyt prosto na płaskiej powierzchni. **PT** Ao instalar novos conduites, coloque a tocha sobre uma superfície plana. **RU** При замене направляющего канала, располагайте горелку на плоской поверхности. **SV** Lägga pistolen rakt på ett plant underlag vid montering av nya tråddledare. **ZH** 当安装新的导丝管时，请将焊枪平放于平坦表面。

EN Components can become loose during welding. Check regularly. **DA** Sliddele kan løsne sig under svejsning derfor anbefales regelmæssig tjek og fastspænding. **DE** Bauteile können sich während des Schweißens lösen. Überprüfen Sie dies regelmäßig. **ES** Los componentes pueden aflojarse durante la soldadura. Comprobar con regularidad. **FI** Osat voivat löystyä käytössä. Tarkista säännöllisesti. **FR** Les composants peuvent se desserrer lors du soudage. Vérifiez-les régulièrement. **IT** I componenti possono allentarsi durante la saldatura. Controllarli regolarmente. **NL** Componenten kunnen losraken tijdens het lassen. Controleer dit regelmatig. **NO** Deler kan løsne under sveising. Sjekk jevnlig, og trekk til med verktøy. **PL** Należy regularnie sprawdzać czy części uchwytu nie poluzowały się w trakcie spawania. **PT** Os componentes podem soltar durante a soldagem. Verifique regularmente. **RU** В процессе использования горелки, детали могут расшатываться. Регулярно проверяйте горелку. **SV** Komponenter kan bli lösa vid svetsning. Kontrollera regelbundet. **ZH** 部件在焊接时可能会松动。请定期检查。

EN Clear dust from the liner every day during heavy use. **DA** Det anbefales at der fjernes støv i lineren hver dag ved intensiv brug. **DE** Entfernen Sie bei starker Beanspruchung jeden Tag den Staub vom Leiter. **ES** Limpiar de polvo la sirga diariamente durante usos intensivos. **FI** Puhdista langanjohtin päivittäin kovassa käytössä. **FR** Nettoyez la poussière de la gaine chaque jour en cas d'utilisation intensive. **IT** Ripulire dalla polvere la guaina tutti i giorni durante l'uso pesante. **NL** Maak de draadliner elke dag stofvrij bij intensief gebruik. **NO** Blås ut støv av tråddlederen hver dag ved intensiv bruk. **PL** W przypadku intensywnej eksploatacji, przewodnicę należy codziennie czyścić z kurzu i brudu. **PT** Limpe o conduite todos os dias durante o seu uso pesado. **RU** При высоких рабочих циклах, очищайте канал от загрязнения каждый день. **SV** Avlägsna damm varje dag från tråddledaren vid mycket användning. **ZH** 在频繁使用中，每日需清理导管内杂尘。

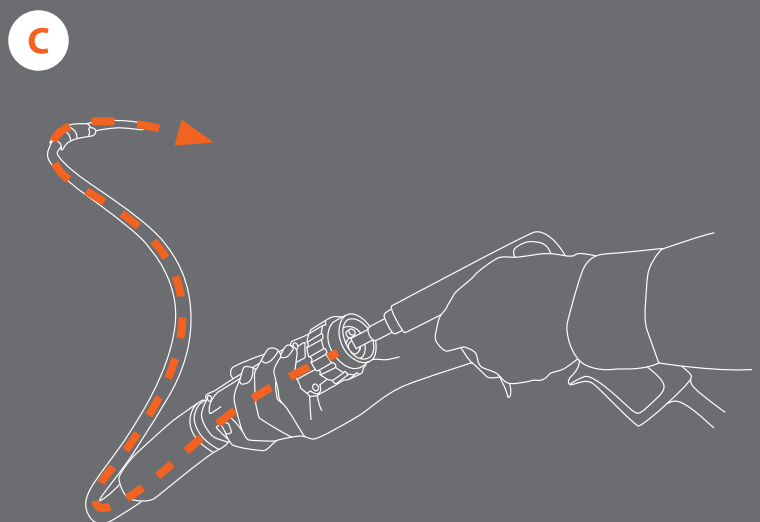
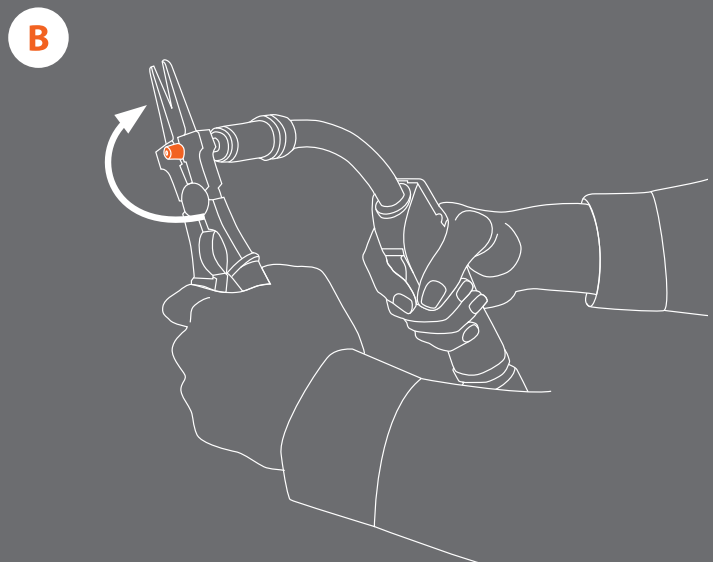
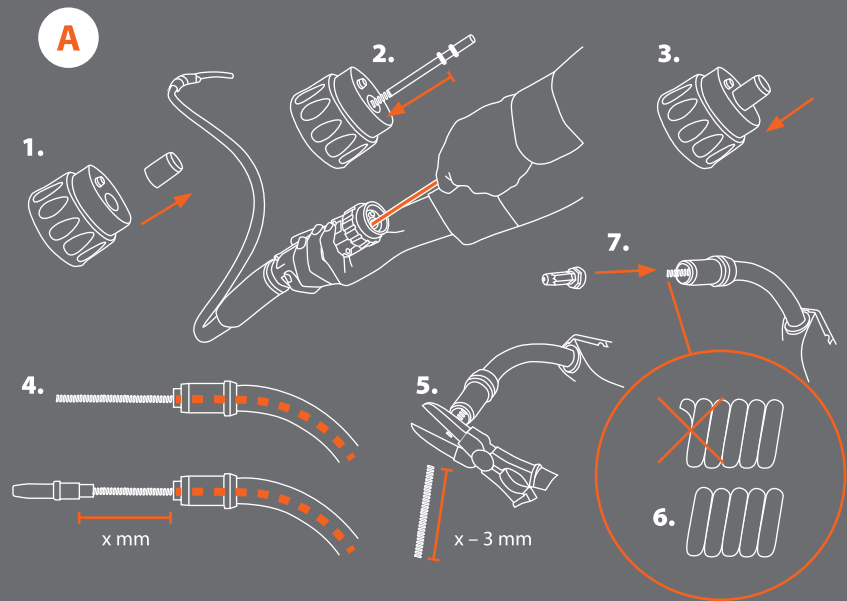

EN Check and remove any spatter build-up from the nozzle.
DA Tjek og fjern svejssprøjt fra gaskoppen med jævne mellemrum. **DE** Überprüfen und entfernen Sie alle Schweißspritzer, die sich an der Düse angesammelt haben.
ES Comprobar y eliminar cualquier acumulación de salpicaduras en la tobera de gas. **FI** Poista suuttimesta mahdolliset roiskeet. **FR** Vérifiez la buse et enlevez tout dépôt de projections. **IT** Controllare e rimuovere eventuali spruzzi di materiale dall'ugello. **NL** Controleer en verwijder de lasspatten in het mondstuk. **NO** Sjekk og fjern sveisesprut som bygges opp i gasshylsen. **PL** Należy sprawdzić dyszę i w razie potrzeby oczyścić odpryski, które się w niej osadziły. **PT** Verifique e remova quaisquer respingos acumuladas no bico.
RU Проверьте и очищайте сопло горелки от налипших брызг. **SV** Kontrollera och avlägsna svetssprut som byggs upp vid munstycket. **ZH** 检查并移除喷嘴上的任何飞溅杂物。

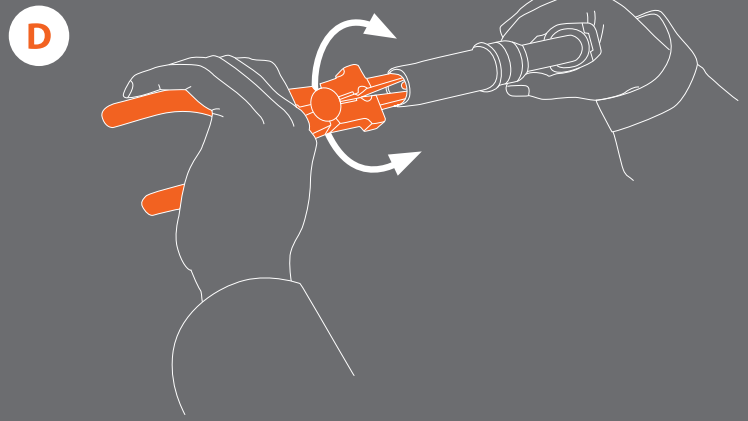

EN Welding unstable? Check: 1. gun parts, 2. wire liner, 3. feed mechanism, 4. spool brake, 5. gas type and flow rate, 6. welding parameters.

DA Ustabil svejsning. Tjek: 1. pistoldele, 2. trådliner, 3. trådfremføring, 4. spolebremse, 5. gastype og flow, 6. svejseparametre.

DE Instabile Schweißleistung? Prüfen Sie: 1. Brennerteile, 2. Drahtleiter, 3. Vorschubmechanismus, 4. Bremse, 5. Gastyp und -durchsatz, 6. Schweißparameter.

ES ¿Soldadura inestable? Verificar: 1. Las piezas de la antorcha, 2. La sirga, 3. El mecanismo de alimentación, 4. El freno de la bobina, 5. El tipo de gas y su caudal, 6. Los parámetros de soldadura.

FI Häiriöitä hitsauksessa? Tarkista: 1. pistoolin osat, 2. langanjohdin, 3. langansyöttömekanismi, 4. kelajarru, 5. suojavaasun tyyppi ja virtaus, 6. hitsausparametrit.

FR En cas de qualité irrégulière du soudage, vérifiez : 1. les pièces de la torche, 2. la gaine, 3. le mécanisme d'alimentation, 4. la gâchette de la bobine, 5. le type et le débit de gaz, 6. les paramètres de soudage.

IT Saldatura instabile? Controlla: 1. parti della torcia, 2. guaina, 3. meccanismo di alimentazione, 4. freno della bobina, 5. tipo di gas e portata, 6. parametri di saldatura.

NL Instabiel lassen? Controleer: 1. pistool onderdelen, 2. draadliner, 3. draadaanvoer mechanisme, 4. haspelrem, 5. gassoort en het verbruik, 6. lasparameters.

NO Ustabil sveising? Sjekk 1. pistoldele, 2. trådleider, 3. matemekanisme, 4. Spolebrems, 5. gasstype og mengde, 6. sveiseparameter.

PL Nierównie spawanie? Sprawdź: 1. Części uchwytu, 2. Prowadnicę drutu, 3. Mechanizm podajnika drutu, 4. Hamulec szpuli drutu, 5. Rodzaj i wpływ gazu, 6. Nastawy parametrów spawania.

PT Soldagem instável? Verifique: 1. peças da pistola, 2. revestimento do arame, 3. mecanismo de alimentação, 4. trava da bobina, 5. tipo de gás e taxa de fluxo, 6. parâmetros de soldagem.

RU Сварка нестабильна? Проверьте: 1. детали горелки, 2. направляющий канал, 3. подающий механизм, 4. натяжное устройство катушки, 5. тип газа и его расход, 6. сварочные параметры.

SV Instabil svetsning? Kontrollera: 1. pistoldelar, 2. tråddledaren, 3. matarmekanismen, 4. bobinbroms, 5. gastyp och flödes hastighet, 6. svetsparametrar.

ZH 焊接不稳定? 检查: 1. 焊枪部分 2. 导丝管 3. 送丝机构 4. 线轴制动 5. 气体种类和流量 6. 焊接参数。

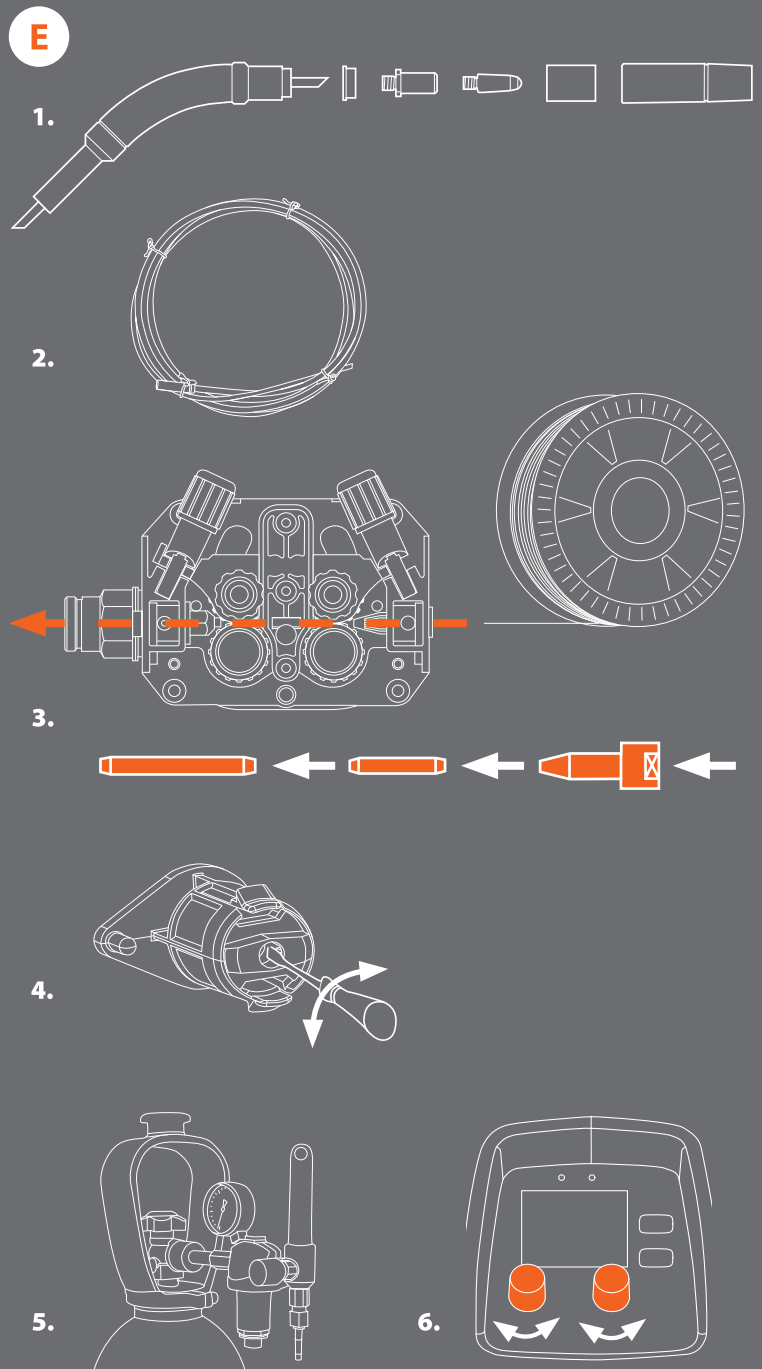

EN Check gas flow rate and adjust to suit your application. **DA** Indstil beskyttelsesgasflow til korrekt værdi i forhold til arbejdsopgaven. **DE** Gasdurchflussmenge messen und der Anwendung anpassen. **ES** Compruebe el caudal de gas y ajústelo según su aplicación. **FI** Tarkista kaasuvirtaus ja säädä se hitsauskohteen mukaiseksi. **FR** Vérifier le niveau de débit du gaz et l'ajuster en fonction de votre application. **IT** Verificare la portata del flusso del gas e regolarla a seconda della propria applicazione. **NL** Controleer de gasflow en stel het verbruik in. **NO** Kontrollér gassmengden og justér iht. bruksområde. **PL** Sprawdź przepływ gazu i dostosuj go do zadania. **PT** Verifique a taxa de fluxo de gás e ajuste a vazão de acordo com a sua soldagem. **RU** Проверьте расход газа, и настройте соответственно вашему применению. **SV** Kontrollera gasflödet och ställ in flödet så att det passar din applikation. **ZH** 检查气流流量，并根据具体应用进行调节。

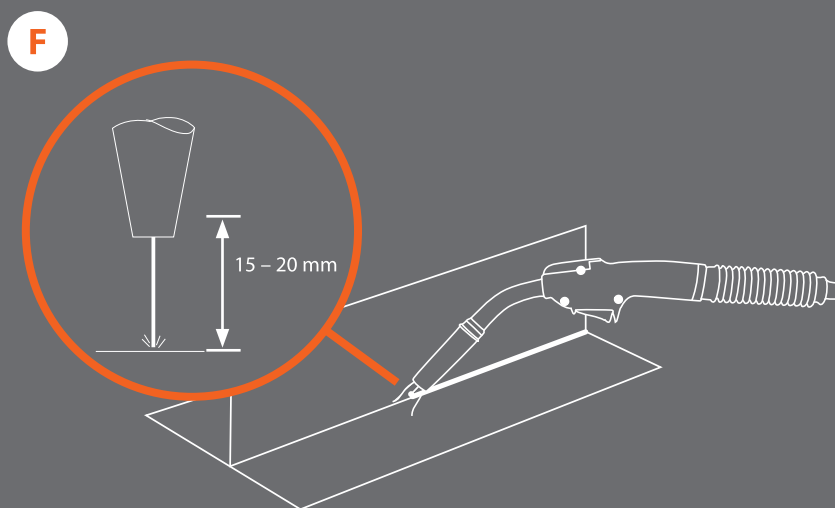

Fe 1.0 mm, 5–25 % CO₂/Ar

A	PlateThickness	mm	0.7	1.5	2	3	4	5
B	WireFeedSpeed	m/min	1.4	3.2	4.5	6.5	8.5	11.0
C	SetVoltage	V	15.0	17.5	18.4	21.4	23.8	28.8
D	MeanCurrent	A	40	100	150	180	200	240

Fe 1.2 mm, 5–25 % CO₂/Ar

A	PlateThickness	mm	1	1.5	2	3	4	6
B	WireFeedSpeed	m/min	1.5	2.2	3.2	5.0	6.0	7.2
C	SetVoltage	V	14.6	17.0	17.8	21.0	22.7	26.3
D	MeanCurrent	A	75	100	140	180	220	250

	A	B	C	D
EN	Plate thickness	Wire feed speed	Set voltage	Mean current
DA	Pladetykkelse	Tråd hastighed	Spænding	Middelstrøm
DE	Blechdicke	DV-Geschwindigkeit	Spannung	Strom (Mittelwert)
ES	Espesor de la chapa	Velocidad de hilo	Voltaje de soldadura	Corriente de soldadura
FI	Levyn paksuus	Langansyöttönopeus	Jännite	Keskimääräinen virta
FR	Épaisseur tôle	Vitesse dévidage	Tension réglée	Courant moyen
IT	Spessore del pezzo	Velocità del filo	Tensione di saldatura	Corrente di saldatura
NL	Plaatdikte	Draadaanvoersnelheid	Voltage	Stroomsterkte
NO	Platetykkelse	Trådmatingshastighet	Innstilt spenning	Gjennomsnitt strøm
PL	Grubość materiału	Prędkość podawania drutu	Napięcie	Prąd
PT	Espessura da chapa	Velocidade de arame	Voltagem soldadura	Corrente soldadura
RU	толщина базового материала	скорость подачи проволоки	Напряжение	Средний ток
SV	Plåttjocklek	Trådmatningshastighet	Spänning	Medelström
ZH	板厚	送丝速度	设置电压	电流

KEMPPI OY

Kempinkatu 1
PL 13
FIN-15801 LAHTI
FINLAND
Tel +358 3 899 11
Telefax +358 3 899 428
export@kemppi.com
www.kemppi.com

Kotimaan myynti:

Tel +358 3 899 11
Telefax +358 3 734 8398
myynti.fi@kemppi.com

KEMPPI SVERIGE AB

Box 717
S-194 27 UPPLANDS VÄSBY
SVERIGE
Tel +46 8 590 783 00
Telefax +46 8 590 823 94
sales.se@kemppi.com

KEMPPI NORGE A/S

Postboks 2151, Postterminalen
N-3103 TØNSBERG
NORGE
Tel +47 33 346000
Telefax +47 33 346010
sales.no@kemppi.com

KEMPPI DANMARK A/S

Literbuen 11
DK-2740 SKOVLUNDE
DANMARK
Tel +45 4494 1677
Telefax +45 4494 1536
sales.dk@kemppi.com

KEMPPI BENELUX B.V.

NL-4801 EA BREDA
NEDERLAND
Tel +31 765717750
Telefax +31 765716345
sales.nl@kemppi.com

KEMPPI (UK) LTD

Martti Kemppi Building
Fraser Road
Priory Business Park
BEDFORD, MK44 3WH
UNITED KINGDOM
Tel +44 (0)845 6444201

Telefax +44 (0)845 6444202
sales.uk@kemppi.com

KEMPPI FRANCE S.A.S.

65 Avenue de la Couronne des Prés
78681 EPONE CEDEX
FRANCE
Tel +33 1 30 90 04 40
Telefax +33 1 30 90 04 45
sales.fr@kemppi.com

KEMPPI GMBH

Perchstetten 10
D-35428 LANGGÖNS
DEUTSCHLAND
Tel +49 6 403 7792 0
Telefax +49 6 403 779 79 74
sales.de@kemppi.com

KEMPPI SPÓŁKA Z O.O.

Ul. Borzymowska 32
03-565 WARSZAWA
POLAND
Tel +48 22 7816162
Telefax +48 22 7816505
info.pl@kemppi.com

KEMPPI AUSTRALIA PTY LTD

13 Cullen Place
P.O. Box 5256, Greystanes NSW 2145
SMITHFIELD NSW 2164
AUSTRALIA
Tel. +61 2 9605 9500
Telefax +61 2 9605 5999
info.au@kemppi.com

ООО КЕМППИ

Polkovaya str. 1, Building 6
127018 MOSCOW
RUSSIA
Tel +7 495 240 84 03
Telefax +7 495 240 84 07
info.ru@kemppi.com

ООО КЕМППИ

ул. Полковоя 1, строение 6
127018 Москва
Tel +7 495 240 84 03
Telefax +7 495 240 84 07
info.ru@kemppi.com

KEMPPI WELDING TECHNOLOGY (BEIJING) CO., LTD.

Unit 105, 1/F, Building #1,
No. 26 Xihuan South Rd.,
Beijing Economic-Technological Development
Area (BDA),
100176 BEIJING
CHINA
Tel +86-10-6787 6064
+86-10-6787 1282
Telefax +86-10-6787 5259
sales.cn@kemppi.com

肯倍焊接技术 (北京) 有限公司

中国北京经济技术开发区
西环南路26号
1号楼1层105室(100176)
电话 : +86-10-6787 6064/1282
传真 : +86-10-6787 5259
sales.cn@kemppi.com

KEMPPI INDIA PVT LTD

LAKSHMI TOWERS
New No. 2/770,
First Main Road,
Kazura Garden,
Neelankarai,
CHENNAI - 600 041
TAMIL NADU
Tel +91-44-4567 1200
Telefax +91-44-4567 1234
sales.india@kemppi.com

KEMPPI WELDING SOLUTIONS SDN BHD

No 12A, Jalan TP5A,
Taman Perindustrian UEP,
47600 Subang Jaya,
SELANGOR, MALAYSIA
Tel +60 3 80207035
Telefax +60 3 80207835
sales.malaysia@kemppi.com